

XPS One™

GUIDE D'INSTALLATION





YOURS IS HERE

XPS One™

GUIDE D'INSTALLATION

Modèle MTG24

Remarques, avis et précautions

-  **REMARQUE** : une REMARQUE fournit des informations importantes qui vous aident à mieux utiliser votre ordinateur.
-  **AVIS** : un AVIS vous avertit d'un risque d'endommagement du matériel ou de perte de données et vous indique comment éviter le problème.
-  **PRÉCAUTION** : une PRÉCAUTION vous avertit d'un risque d'endommagement du matériel, de blessure corporelle ou de mort.

Les informations contenues dans ce document sont sujettes à modification sans préavis.

© 2008-2009 Dell Inc. Tous droits réservés.

La reproduction de ce document sous quelque forme que ce soit sans permission écrite de Dell Inc. est strictement interdite.

Marques utilisées dans ce document : *Dell*, le logo *DELL*, *XPS One* et *YOURS IS HERE* sont des marques de Dell Inc. ; *Intel* est une marque déposée et *Core* est une marque d'Intel Corporation ; *Microsoft*, *Windows*, *Windows Vista* et le bouton *Démarrer de Windows Vista* sont des marques ou des marques déposées de Microsoft Corporation aux États-Unis et/ou dans d'autres pays ; *Blu-ray Disc* est une marque de la Blu-ray Disc Association ; *Bluetooth* est une marque déposée appartenant à Bluetooth SIG, Inc. et utilisée par Dell sous licence.

D'autres marques et noms commerciaux peuvent être utilisés dans ce document pour faire référence aux entités se réclamant de ces marques et noms ou à leurs produits. Dell Inc. décline tout intérêt exclusif dans les marques et noms commerciaux autres que les siens.

Table des matières

Configuration de votre ordinateur

XPS One™ 5

Avant de configurer votre ordinateur5

Configuration du clavier et de la souris
sans fil.6

Connectez le câble réseau (en option)7

Connectez le câble d'alimentation.9

Appuyez sur le bouton d'alimentation de
l'ordinateur.10

Configuration de Windows Vista®11

Configuration de Media Center (pour une
utilisation avec tuner TV en option).12

Utilisation de votre XPS One 17

Vue frontale des caractéristiques17

Caractéristiques du côté gauche.19

Connecteurs du panneau arrière21

Clavier sans fil24

Utilisation du lecteur de disque optique . . .26

Périphérique d'entrée TV (en option)26

Connexion à Internet (facultatif)29

Résolution des problèmes. 32

Problèmes liés au clavier ou à la souris
sans fil.32

Problèmes liés au réseau33

Problèmes liés à l'alimentation34

Problèmes liés à la mémoire35

Blocages et problèmes logiciels35

Utilisation des outils de support 38

Centre de support Dell38

Codes sonores.38

Messages du système.40

Dépanneur des conflits matériels41

Dell Diagnostics41

Table des matières

Options de restauration du système	44	Annexe	66
Restauration du système	44	Caractéristiques Macrovision	66
Dell Factory Image Restore	46	Index	67
Réinstallation du système d'exploitation. . .	48		
Obtention d'aide	50		
Support technique et service client.	51		
DellConnect	51		
Services en ligne	51		
Service d'état des commandes automatisé	52		
Informations sur les produits	53		
Retour d'articles sous garantie pour réparation ou remboursement	53		
Avant d'appeler	54		
Contacter Dell	55		
Recherche d'informations et de ressources supplémentaires	56		
Caractéristiques	59		

Configuration de votre ordinateur XPS One™

Cette section fournit des informations sur la configuration de votre XPS One A2420 et la connexion des périphériques.

Avant de configurer de votre ordinateur

Lorsque vous mettez l'ordinateur en place, veillez à garantir un accès facile à une source d'alimentation, à maintenir une ventilation adéquate et à placer l'ordinateur sur une surface plane.

Si l'air ne peut pas circuler librement autour du XPS One, cela peut provoquer une surchauffe. Pour prévenir toute surchauffe assurez-vous de ménager un dégagement d'au moins 5,1 cm (2 po.) sur tous les côtés. Ne placez jamais l'ordinateur dans un espace fermé, comme une armoire ou un tiroir, lorsqu'il est sous tension.

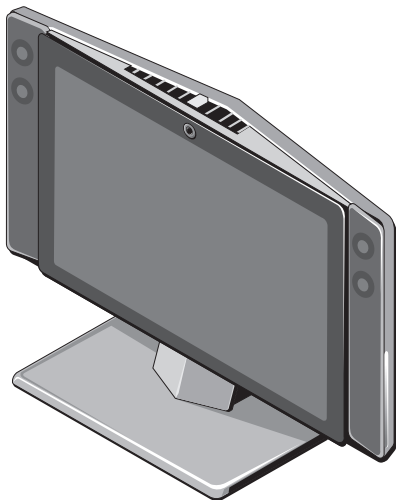

Configuration du clavier et de la souris sans fil

Votre ordinateur XPS One prend en charge un clavier et une souris sans fil spéciaux (autres que Bluetooth®) optimisés pour une utilisation avec celui-ci.

 **REMARQUE :** le clavier et la souris sans fil sont dotés de fonctions qui peuvent ne pas être disponibles sur d'autres appareils mais qui sont utilisables avec votre ordinateur.

Pour configurer le clavier et la souris sans fil :

1. Insérez les piles dans le clavier et la souris sans fil.



2. Activez le clavier et la souris sans fil.

 **REMARQUE** : le clavier et la souris sans fil sont synchronisés et prêts à l'utilisation. Si vous ne parvenez pas à configurer votre clavier et votre souris sans fil, reportez-vous à la section « Problèmes liés au clavier ou à la souris » à la page 32.

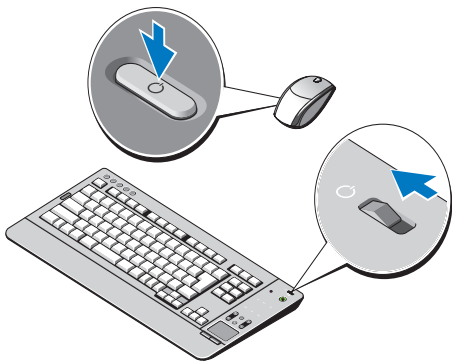

Connectez le câble réseau (en option)

Il n'est pas indispensable de disposer d'une connexion réseau pour la configuration de l'ordinateur, mais si vous disposez d'un réseau existant ou d'une connexion Internet par câble existante (modem câble domestique ou prise Ethernet), vous pouvez effectuer le branchement à ce stade.

Utilisez uniquement un câble Ethernet (connecteur RJ45). Ne branchez pas de câble téléphonique (connecteur RJ11) sur le connecteur réseau.



Configuration de votre ordinateur XPS One™

Pour relier l'ordinateur à un réseau ou à un périphérique large bande, connectez une extrémité du câble réseau à un port réseau ou à un périphérique large bande. Connectez l'autre extrémité du câble réseau au connecteur de carte réseau sur le panneau arrière de l'ordinateur. Un clic vous indique que le câble réseau est correctement installé.

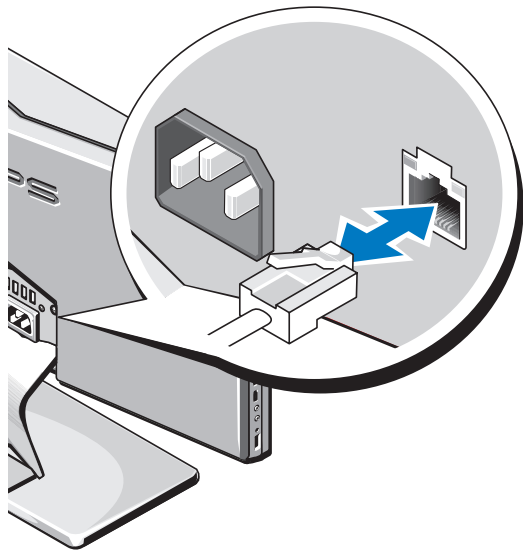

Connectez le câble d'alimentation

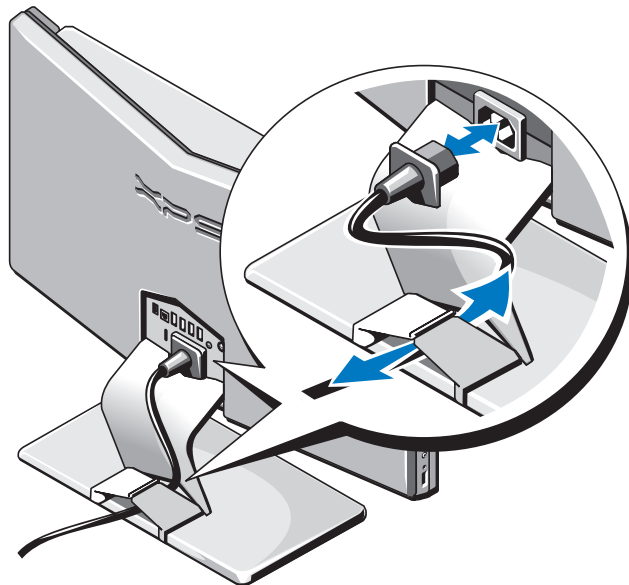

Appuyez sur le bouton d'alimentation de l'ordinateur

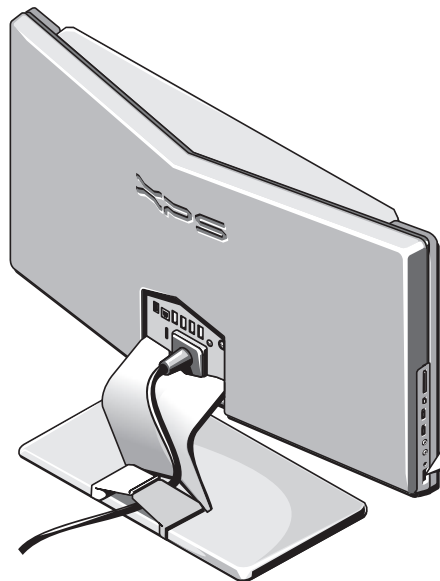

REMARQUE : s'il semble que l'ordinateur est sous tension, mais que l'affichage est désactivé, touchez le bouton d'alimentation de l'écran situé dans l'angle inférieur droit à l'avant de l'ordinateur.



Configuration de Windows Vista®

Votre ordinateur Dell est préconfiguré avec Windows Vista. Pour effectuer la configuration initiale de Windows Vista, suivez les instructions qui apparaissent à l'écran. Ces étapes sont obligatoires et peuvent prendre jusqu'à 15 minutes. Les écrans vous indiquent les diverses opérations à effectuer, notamment l'acceptation des accords de licence, la définition de préférences et la configuration d'une connexion Internet.

- ➡ **AVIS** : n'interrompez pas le processus de configuration du système d'exploitation. Vous risqueriez de rendre l'ordinateur inutilisable.

Configuration de Media Center (pour une utilisation avec tuner TV en option)

1. Si vous ne disposez pas d'un terminal utilisateur : raccordez le câble TV ou le câble d'antenne numérique.

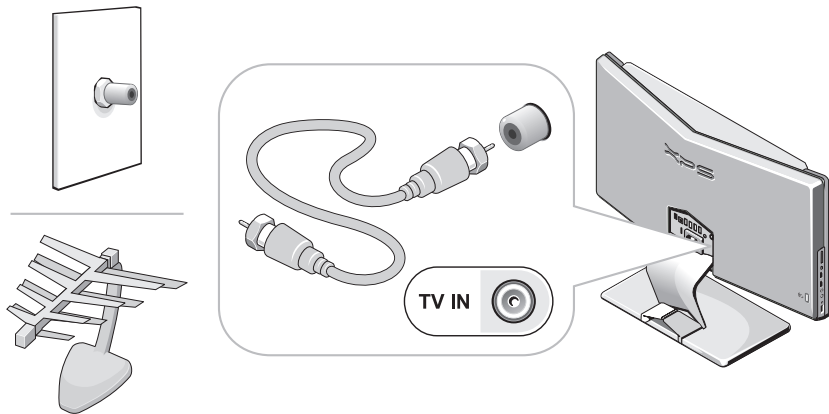

REMARQUE : dans certaines régions, vous devez connecter le câble TV ou le câble d'antenne numérique à l'isolateur avant de connecter le connecteur d'entrée TV.

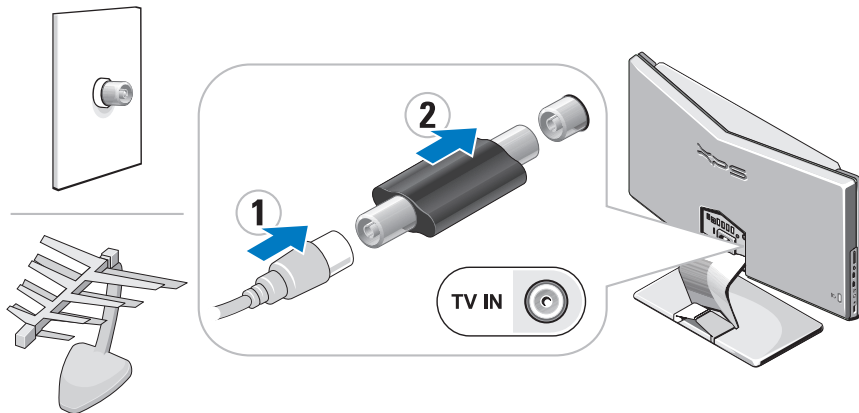

Configuration de votre ordinateur XPS One™

2. Si vous disposez d'un terminal utilisateur :

a. Connectez le périphérique d'entrée TV.

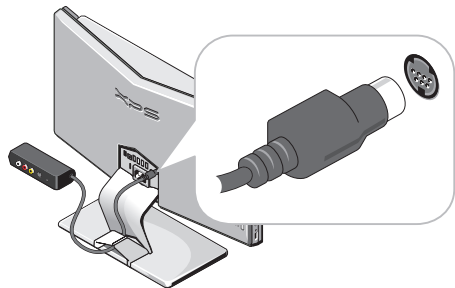

b. Raccordez l'émetteur - transmetteur IR au terminal utilisateur.

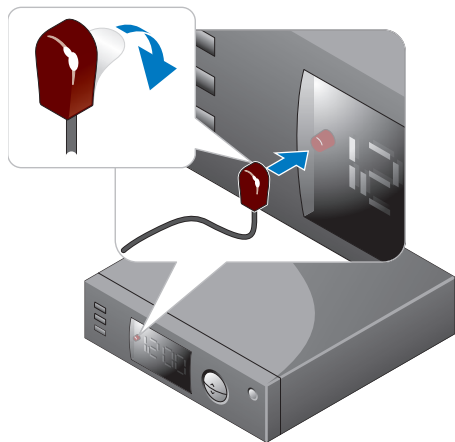

- c. Connectez l'émetteur - transmetteur au périphérique d'entrée.

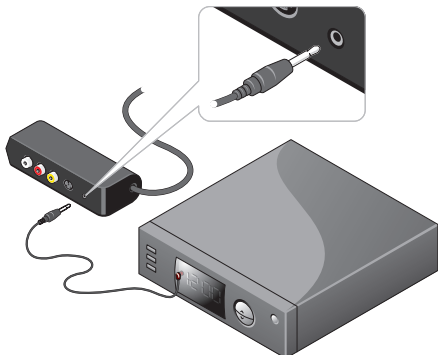

- d. Connectez le terminal utilisateur au périphérique d'entrée TV (câbles non inclus).

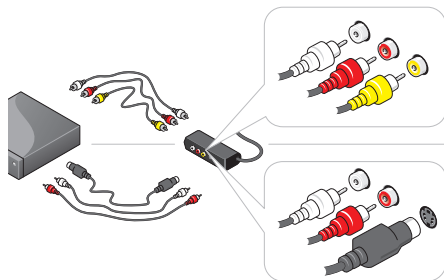

 **REMARQUE :** ne raccordez qu'un câble vidéo.

Configuration de votre ordinateur XPS One™

3. Insérez les piles (incluses).

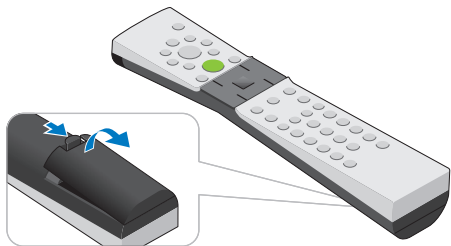

4. Appuyez sur le bouton de lancement de Media Center.

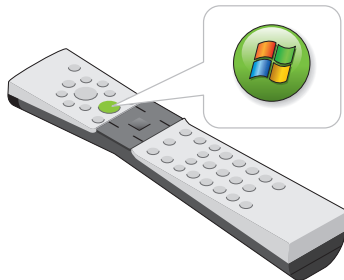

Utilisation de votre XPS One

Votre XPS One A2420 comporte des indicateurs, des boutons et des fonctions qui permettent d'obtenir des informations en un seul coup d'œil et de gagner du temps grâce à des raccourcis vers les tâches courantes.

Vue frontale des caractéristiques

1 Haut-parleurs (2)

2 Entrées d'air — L'ordinateur utilise des ventilateurs pour garantir la circulation de l'air à travers les entrées d'air et éviter tout risque de surchauffe. Les ventilateurs s'allument automatiquement lorsque l'ordinateur chauffe. Il se peut que le ventilateur fasse du bruit ; cela est tout à fait normal et ne signifie en aucun cas que le ventilateur ou l'ordinateur est défectueux.



PRÉCAUTION : vérifiez que toutes les entrées d'air de l'ordinateur sont dégagées. Si les entrées d'air venaient à se bloquer, de graves problèmes thermiques se produiraient.

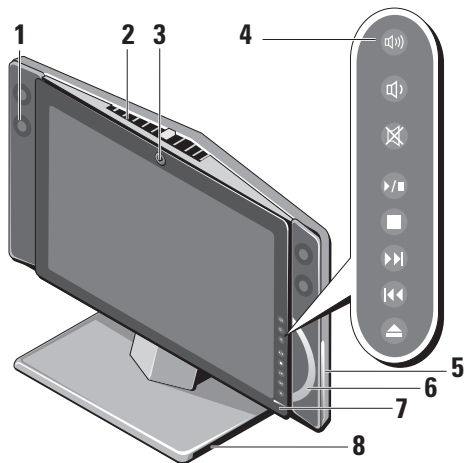

3 **Caméra/microphone 2,0 méga-pixels** —

Dispositif caméra et microphone intégré pour capture vidéo, conférences et discussion en ligne. Lorsque le dispositif caméra/microphone est en cours d'utilisation, le rétro-éclairage bleu s'allume.



REMARQUE : votre ordinateur peut être doté de la fonction de reconnaissance faciale FastAccess. Cette fonction, qui permet à l'ordinateur de vous reconnaître, vous aide à sécuriser votre ordinateur Dell en réduisant le besoin de mots de passe de connexion. Pour en savoir plus, cliquez sur **Démarrer**  → **Programmes** → **FastAccess**.

4 **Boutons de commande multimédia** —

Commandent les CD, DVD, Blu-ray Disc™ (BD) et lecteurs multimédia. Reportez-vous à la section « Utilisation des boutons de commande multimédia » à la page 25.

5 Lecteur optique — Lit ou enregistre uniquement des CD, DVD et Blu-ray Discs de taille standard (12 cm). Pour plus d'informations, reportez-vous à la section « Utilisation du lecteur de disque optique » à la page 26.

6 Indicateur de disque — S'allume lorsqu'il y a un disque dans le lecteur optique.



7 Bouton d'alimentation de l'écran — Appuyez sur ce bouton pour allumer et éteindre l'écran sans modifier le fonctionnement général de l'ordinateur.

8 Socle inclinable de l'ordinateur — Utilisez le socle pour incliner l'écran à l'angle de votre choix. Vous pouvez le faire pivoter de 5 ° vers vous jusqu'à 25 ° loin de vous. Le socle inclinable stabilise l'ordinateur ; il n'est pas amovible.



PRÉCAUTION : le socle inclinable de l'ordinateur doit rester installé à tout moment pour garantir la stabilité du système.

Caractéristiques du côté gauche

- 1  **Lecteur de carte multimédia** — Permet de visualiser et de partager rapidement des photos numériques, fichiers musicaux, vidéos et documents stockés sur les cartes de mémoire numérique des types suivants :
 - Carte mémoire Secure digital (SD)
 - Carte Secure Digital Haute Capacité (SDHC)
 - Carte multimédia (MMC)
 - Carte Memory Stick
 - Memory Stick PRO
 - Carte xD-Picture (type - M et type - H)
- 2  **Connecteur Mini IEEE 1394a** — Se connecte à des périphériques multimédia série large bande, tels que des caméras vidéo numériques.
- 3  **Connecteurs USB 2.0 (2)** — Connectent des périphériques USB tels qu'une souris, un clavier, une imprimante, un lecteur externe ou un lecteur MP3.

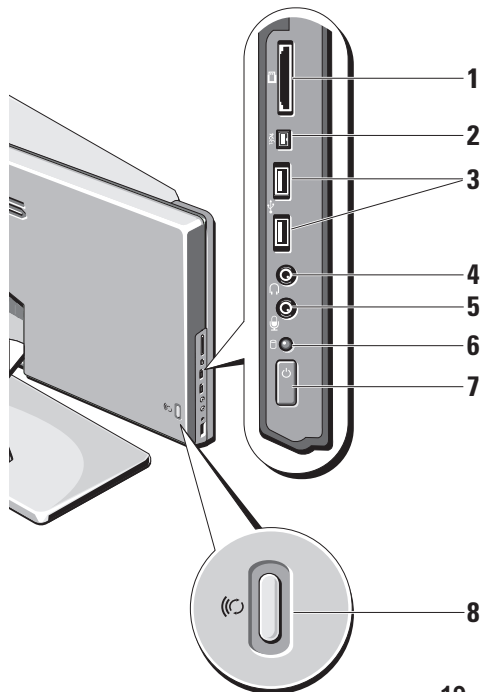



- 4  **Casque ou connecteur de ligne de sortie** — Se connecte au casque.

 **REMARQUE** : pour établir une connexion à un haut-parleur alimenté ou à un système audio, utilisez la sortie **audio** ou le connecteur **S/PDIF** situé à l'arrière de l'ordinateur.

- 5  **Connexion microphone ou ligne** — Se connecte à un microphone pour la voix ou à un câble audio pour l'audio.

- 6  **Voyant d'activité du disque dur** — S'allume lorsque l'ordinateur lit ou écrit des données. Un clignotement signale une activité sur le disque dur.

 **AVIS** : pour éviter toute perte de données, n'éteignez jamais l'ordinateur lorsque le voyant d'activité de l'unité de disque dur clignote.





- 7  **Bouton et voyant d'alimentation** — Appuyez sur le bouton pour allumer ou éteindre l'ordinateur. Le voyant au centre du bouton indique l'état de l'alimentation :

- Bleu clignotant — L'ordinateur est en mode Veille.
- Bleu fixe — L'ordinateur est en état de fonctionnement.
- Orange fixe — La carte système ne peut pas démarrer l'initialisation. Il peut s'agir d'un problème de la carte mère ou du bloc d'alimentation.

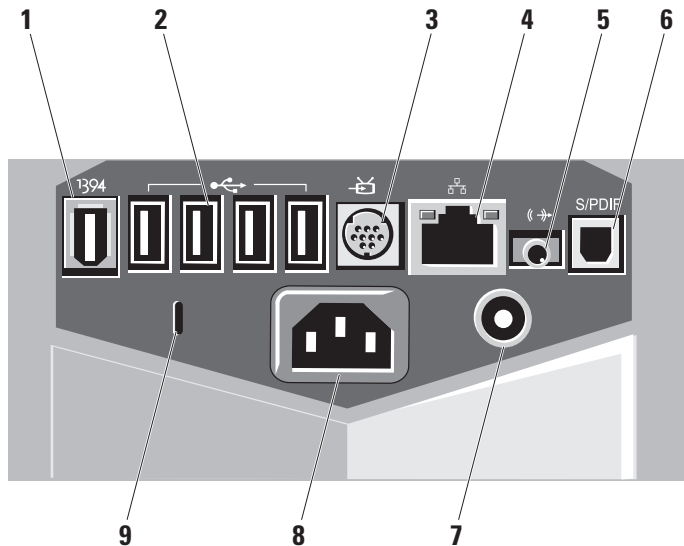
- 8  **Bouton de synchronisation sans fil** — Vous pouvez établir une connexion sans fil entre le clavier et la souris sans fil et l'ordinateur. Appuyez sur le bouton de synchronisation à l'arrière de l'ordinateur, puis sur le bouton de synchronisation du périphérique à utiliser.

Connecteurs du panneau arrière



-  **Connecteur IEEE 1394a** — Se connecte à des périphériques multimédia série large bande, tels que des caméras vidéo numériques.
-  **Connecteurs USB 2.0 (4)** — Connectent des périphériques USB tels qu'une souris, un clavier, une imprimante, un lecteur externe ou un lecteur MP3.
-  **Connecteur d'entrée TV** — Connecte l'ordinateur au périphérique d'entrée TV.
-  **Connecteur et voyant réseau** — Connecte l'ordinateur à un réseau ou sur un périphérique large bande. Le voyant d'activité réseau clignote lorsque l'ordinateur transmet ou reçoit des données. En cas de fort trafic réseau, vous pouvez avoir l'impression que ce voyant reste allumé en permanence.
- Connecteur de sortie audio 2.0** — Connecte les haut-parleurs pour 2.0 audio.
- Connecteur S/PDIF** — Se connecte aux amplificateurs et TV pour audio numérique par l'intermédiaire de câbles numériques optiques. Ce format transfère le signal audio sans passer par un processus de conversion du signal audio analogique.
- Connecteur de périphérique d'entrée TV** — Se connecte au câble TV ou au câble d'antenne numérique.
-  **Connecteur d'alimentation** — Connecte l'ordinateur au câble d'alimentation secteur.

9 Emplacement pour câble de sécurité —

Se connecte à un verrou de câble de sécurité utilisé comme dispositif antivol.

 **REMARQUE** : avant d'acheter un verrou, vérifiez qu'il est bien compatible avec l'emplacement pour câble de sécurité de votre ordinateur.

Clavier sans fil

Votre XPS One prend en charge un clavier sans fil spécial (autre que Bluetooth) optimisé pour une utilisation avec votre ordinateur.

1. tablette tactile
2. boutons de la tablette tactile
3. autre bouton sur la gauche de la tablette tactile



Utilisation de la tablette tactile

La tablette tactile détecte la pression et le mouvement de vos doigts pour vous permettre de déplacer le curseur à l'écran. Utilisez la tablette tactile et ses boutons de la même façon que vous utilisez la souris.

- Pour déplacer le curseur, faites glisser légèrement votre doigt sur la tablette.
- Pour sélectionner un objet, placez le curseur dessus et appuyez légèrement sur la surface de la tablette tactile ou, avec votre pouce, appuyez sur le bouton gauche de la tablette tactile ou sur l'autre bouton de la tablette tactile sur la gauche du clavier.
- Pour sélectionner et déplacer (ou faire glisser) un objet, placez le curseur sur l'objet et tapez deux fois sur la tablette. Laissez votre doigt sur la tablette tactile la deuxième fois et déplacez l'objet sélectionné en faisant glisser votre doigt sur la surface.

- Pour double-cliquer sur un objet, placez le curseur dessus et appuyez deux fois sur la tablette tactile ou, avec votre pouce, appuyez deux fois sur le bouton gauche de la tablette tactile (vous pouvez également utiliser l'autre bouton de la tablette tactile sur la gauche du clavier).

Personnalisation de la tablette tactile

Utilisez la fenêtre Mouse Properties (Propriétés de la souris) pour régler les paramètres de la tablette tactile.

Cliquez sur **Démarrer**  → **Panneau de configuration** → **Matériel et son** → **Souris**.

Utilisation des boutons de commande multimédia



REMARQUE : les boutons de commande multimédia sont sensibles au toucher, et peuvent donc vous sembler différents des autres boutons lorsque vous appuyez dessus.

Utilisation de votre XPS One

Les boutons de commande multimédia sur la droite de l'écran peuvent clignoter au cours du démarrage.

Ces boutons ne s'allument que lorsque la main de l'utilisateur est détectée à proximité sur la droite de l'écran. Votre clavier peut également intégrer certains de ces boutons de commande multimédia.

Utilisation du lecteur de disque optique

➔ **AVIS** : n'utilisez jamais de disque de forme ou de taille non standard (y compris les mini-CD et mini-DVD), car cela endommagerait le lecteur.

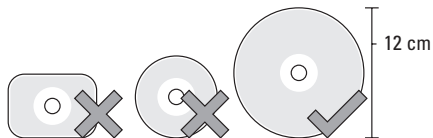

✎ **REMARQUE** : ne déplacez pas l'ordinateur lors de la lecture ou de l'enregistrement de CD ou de DVD.

Périphérique d'entrée TV (en option)

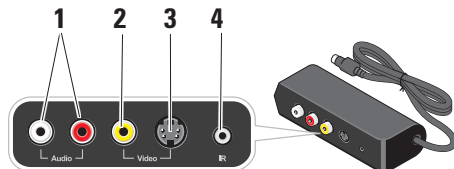

- 1 audio
- 2 vidéo composite
- 3 S-vidéo
- 4 connecteur IR

Fonctions logicielles

 **REMARQUE** : pour plus d'informations sur les fonctions décrites dans cette section, reportez-vous au *Guide technique Dell* qui figure sur votre ordinateur ou sur le site Web de Support Dell à l'adresse support.dell.com.

Productivité et communication

Vous pouvez utiliser l'ordinateur pour créer des présentations, des brochures, des cartes de vœux, des tracts et des feuilles de calcul. Vous pouvez également afficher et modifier des photographies et images numériques. Vérifiez votre bon de commande pour connaître les logiciels installés sur votre ordinateur.

Une fois connecté à Internet, vous pouvez accéder à des sites Web, configurer un compte de courrier électronique, télécharger des fichiers sur et à partir d'un serveur, etc.

Divertissement et multimédia

Vous pouvez utiliser l'ordinateur pour visionner des vidéos, jouer à des jeux, créer vos propres CD, et écouter de la musique ou la radio. Le lecteur optique peut prendre en charge divers formats de disque multimédia, notamment les CD, les disques Blu-ray (si vous avez choisi cette option lors de l'achat) et les DVD.

Vous pouvez télécharger ou copier des images et des fichiers vidéo à partir de périphériques portables comme les appareils photo numériques et les téléphones portables. Les applications logicielles optionnelles vous permettent d'organiser et de créer des fichiers musicaux et vidéo que vous pouvez ensuite enregistrer sur disque, sauvegarder sur des dispositifs portables comme les lecteurs MP3 ou les appareils de divertissement portatifs. Vous pouvez aussi les écouter et les visionner directement sur un téléviseur, un projecteur ou un équipement Home Theater connecté.

Personnalisation du bureau

Vous pouvez personnaliser le bureau pour modifier son apparence, la résolution, le papier peint, l'écran de veille, etc. en accédant à la fenêtre **Personnaliser l'apparence et les sons**.

Pour personnaliser votre bureau :

1. Cliquez avec le bouton droit sur une zone vide du bureau.
2. Cliquez sur **Personnaliser** pour ouvrir la fenêtre **Personnaliser l'apparence et les sons** et en savoir plus sur les options de personnalisation.

Personnalisation des paramètres de gestion de l'énergie

Utilisez les options d'alimentation de votre système d'exploitation pour configurer les paramètres d'alimentation de votre ordinateur. Microsoft® Windows Vista® propose trois options par défaut :

- **Balanced** (Équilibré) — Cette option d'alimentation offre des performances optimisées quand vous en avez besoin et conserve l'énergie au cours des périodes d'inactivité.

- **Power saver** (Économies d'énergie) — Cette option d'alimentation conserve l'énergie sur votre ordinateur en réduisant les performances système de manière à maximiser la durée de vie de l'ordinateur et en réduisant la quantité d'énergie consommée par l'ordinateur au cours de son cycle de vie.
- **High performance** (Performances élevées) — Cette option d'alimentation fournit le niveau de performances système le plus élevé en adaptant la vitesse du processeur aux activités en cours et en optimisant les performances.

Sauvegarde de vos données

Il vous est recommandé de sauvegarder régulièrement les fichiers et dossiers de votre ordinateur. Pour sauvegarder les fichiers :

1. Cliquez sur **Démarrer**  → **Panneau de configuration** → **Système et maintenance** → **Centre d'accueil** → **Transfert de fichiers et paramètres**.

2. Cliquez sur **Continuer** dans la fenêtre **Contrôle de compte d'utilisateur**, puis suivez les instructions à l'écran.

Connexion à Internet (facultatif)

 **REMARQUE** : les fournisseurs d'accès Internet (FAI) et leurs offres varient selon les pays.

Pour vous connecter à Internet, vous devez disposer d'un modem externe ou d'une connexion réseau, et d'un fournisseur d'accès Internet (FAI). Votre fournisseur d'accès Internet vous proposera une ou plusieurs des options de connexion Internet suivantes :

- Connexions DSL qui offrent un accès à Internet à haute vitesse par l'intermédiaire de votre ligne téléphonique existante ou un service de téléphone cellulaire. Avec une connexion DSL, vous pouvez accéder à Internet et utiliser votre téléphone sur la même ligne simultanément.
- Connexions modem par câble qui offrent un accès à Internet à haute vitesse par l'intermédiaire de la ligne TV câblée locale.

- Connexions modem par satellite qui offrent un accès à Internet à haute vitesse par l'intermédiaire d'un système de télévision par satellite.
- Connexions à distance qui permettent d'accéder à Internet par l'intermédiaire d'une ligne téléphonique. Ces connexions sont beaucoup plus lentes que les connexions DSL ou modem (câble ou satellite). Votre ordinateur ne possède pas de modem intégré. Vous devez utiliser un modem USB optionnel pour établir une connexion depuis cet ordinateur.
- Connexions LAN sans fil qui permettent d'accéder à Internet à l'aide de la technologie WiFi 802.11. La prise en charge du réseau sans fil (WLAN) nécessite des composants internes optionnels qui ne sont peut-être pas installés sur l'ordinateur, selon les décisions prises lors de la commande.

 **REMARQUE** : si votre ordinateur ne comporte pas, à l'origine, de modem USB externe ou d'adaptateur WLAN, vous pouvez vous en procurer un sur le site Web de Dell, à l'adresse **dell.com**.

Configuration d'une connexion Internet câblée

Si vous utilisez une connexion d'accès par ligne commutée, branchez la ligne téléphonique sur le connecteur du modem USB externe (optionnel) et sur la prise téléphonique murale avant de configurer la connexion Internet. Si vous utilisez une connexion DSL ou modem câble/satellite, contactez votre fournisseur d'accès Internet (FAI) ou votre fournisseur de service de téléphone cellulaire pour obtenir des instructions de configuration.

Configuration d'une connexion Internet sans fil

Avant d'utiliser la connexion Internet sans fil, vous devez vous connecter à votre routeur sans fil. Pour configurer la connexion à un routeur sans fil :

1. Enregistrez et fermez tous les fichiers, et quittez tous les programmes ouverts.
2. Cliquez sur **Démarrer**  → **Connexion**.
3. Pour effectuer la configuration, suivez les instructions qui s'affichent à l'écran.

Configuration de votre connexion Internet

Si aucune icône de FAI n'apparaît sur le bureau ou si vous souhaitez configurer une connexion Internet par l'intermédiaire d'un autre FAI, effectuez les étapes de la section suivante.

 **REMARQUE** : si vous ne pouvez pas vous connecter à Internet alors que vous l'avez déjà fait auparavant, il est possible que le fournisseur d'accès Internet subisse une interruption de service. Contactez-le pour vérifier l'état des services ou essayez de vous connecter ultérieurement.

 **REMARQUE** : veillez à avoir à portée de main les informations concernant votre FAI. Si vous n'avez pas de FAI, l'Assistant Connexion à Internet peut vous aider à en trouver un.

1. Enregistrez et fermez tous les fichiers, et quittez tous les programmes ouverts.
2. Cliquez sur **Démarrer**  → **Panneau de configuration**.

3. Sous **Réseau et Internet**, cliquez sur **Connexion à Internet**.

La fenêtre **Connexion à Internet** s'affiche.

4. Cliquez sur **Broadband (PPPoE)** (Large bande (PPPoE)) ou sur **Dial-up** (Accès à distance), selon le mode de connexion souhaité :

- a. Choisissez **Broadband** si vous prévoyez d'utiliser une connexion DSL, par modem satellite, par modem TV par câble ou sans fil par Bluetooth®.

- b. Choisissez **Dial-up** (Accès à distance) si vous prévoyez d'utiliser un modem USB d'accès à distance optionnel ou une ligne RNIS.

 **REMARQUE** : si vous ne savez pas quel type de connexion sélectionner, cliquez sur **Help me choose** (Comment choisir) ou contactez votre FAI.

5. Suivez les instructions qui s'affichent à l'écran et utilisez les informations de configuration fournies par votre FAI pour terminer la procédure de configuration.

Résolution des problèmes

Cette section fournit des informations sur le dépannage de votre ordinateur. Si vous ne parvenez pas à résoudre le problème en suivant les consignes ci-dessous, reportez-vous à la section « Utilisation des outils de support » à la page 38 ou à la section « Contacter Dell » à la page 55.

Problèmes liés au clavier ou à la souris sans fil

La souris et le clavier sans fil cessent de communiquer avec l'ordinateur — Les piles du clavier et de la souris peuvent ne plus fonctionner ou ont perdu leur connexion à l'ordinateur.

- Vérifiez les piles du clavier et de la souris pour vous assurer qu'elles sont correctement installées et que l'énergie est suffisante.

- Vérifiez la DEL de charge de la batterie située sous le bouton d'alimentation du clavier. Si la DEL clignote en orange, remplacez les piles.
- Rétablissez la connexion avec l'ordinateur :
 - a. Allumez l'ordinateur, la souris et le clavier.

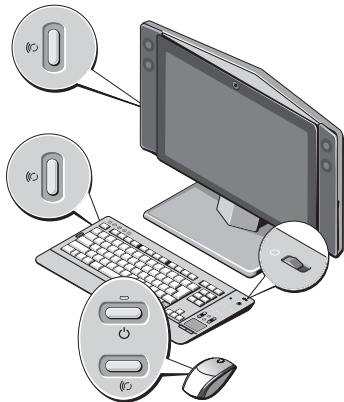

- b. Appuyez sur le bouton de synchronisation sans fil à l'arrière de l'ordinateur, puis sur le bouton de synchronisation sans fil du clavier.
- c. Appuyez sur le bouton de synchronisation sans fil à l'arrière de l'ordinateur, puis sur le bouton de synchronisation sans fil de la souris. La souris et le clavier devraient maintenant être reconnus.

Problèmes liés au réseau

Connexions sans fil

Si la connexion réseau est perdue — Le routeur sans fil est hors ligne ou la fonction de connexion sans fil a été désactivée sur l'ordinateur.

- Vérifiez le routeur sans fil pour vous assurer qu'il est sous tension et connecté à la source de données (modem câble ou concentrateur réseau).
- Rétablissez la connexion au routeur sans fil :
 - a. Enregistrez et fermez tous les fichiers, et quittez tous les programmes ouverts.

- b. Cliquez sur **Démarrer**  → **Connexion**.
- c. Pour effectuer la configuration, suivez les instructions qui s'affichent à l'écran.

Connexions câblées

Vous perdez la connexion réseau — Le câble est débranché ou endommagé.

- Vérifiez le câble pour vous assurer qu'il est branché et en bon état.

Le voyant d'intégrité de la liaison du connecteur réseau intégré vous permet de vérifier que la connexion fonctionne et il fournit des informations sur son état :

- Vert — Il existe une connexion opérationnelle entre un réseau 10 Mbits/s et l'ordinateur.
- Orange — Il existe une connexion opérationnelle entre un réseau 100 Mbits/s et l'ordinateur.
- Jaune — Il existe une connexion opérationnelle entre un réseau 1000 Mbits/s et l'ordinateur.

Résolution des problèmes

- Éteint — L'ordinateur ne détecte aucune connexion physique au réseau.

 **REMARQUE** : le voyant d'intégrité de la liaison du connecteur réseau n'est applicable qu'à la connexion câblée. Il n'indique pas l'état des connexions sans fil.

Problèmes liés à l'alimentation

Le voyant d'alimentation est éteint —

L'ordinateur est éteint ou n'est pas alimenté.

- Rebranchez le câble d'alimentation au connecteur d'alimentation de l'ordinateur et à la prise secteur.
- Si l'ordinateur est branché sur une multiprise, assurez-vous que cette dernière est branchée sur une prise secteur et activée. Contournez également les parasurtenseurs, multiprises et rallonges électriques pour vérifier que l'ordinateur est correctement alimenté.
- Assurez-vous que la prise secteur fonctionne en la testant à l'aide d'un autre appareil, une lampe par exemple.

- Contactez Dell, reportez-vous à la section « Contacter Dell » à la page 55.

Le voyant d'alimentation est bleu et l'ordinateur ne répond pas —

- Assurez-vous que l'écran est allumé.
- Si l'écran est connecté et allumé, contactez Dell, reportez-vous à la section « Contacter Dell » à la page 55.

Le voyant d'alimentation clignote en blanc —

L'ordinateur est en mode Veille. Appuyez sur une touche du clavier, déplacez le pointeur à l'aide de la tablette tactile ou de la souris connectée, ou encore appuyez sur le bouton d'alimentation pour reprendre le fonctionnement normal.

Le voyant d'alimentation clignote en orange —

Il existe un problème d'alimentation électrique, un périphérique fonctionne peut-être mal ou est mal installé. Contactez Dell pour obtenir de l'aide, reportez-vous à la section « Contacter Dell » à la page 55.

Vous subissez des interférences qui gênent la réception sur votre ordinateur — Un signal non voulu crée des interférences en interrompant ou en bloquant d'autres signaux. Les sources d'interférences peuvent être les suivantes :

- Rallonges électriques, rallonges clavier et rallonges souris
- Un trop grand nombre de périphériques raccordés à la même multiprise
- Plusieurs multiprises branchées à la même prise secteur

Problèmes liés à la mémoire

Un message « Mémoire insuffisante » s'affiche —

- Enregistrez et fermez tous les fichiers ouverts et quittez les programmes ouverts que vous n'utilisez pas, pour déterminer si ces opérations suffisent pour résoudre le problème.

- Consultez la documentation du logiciel pour prendre connaissance des besoins en mémoire minimaux. Contactez Dell pour obtenir de l'aide, reportez-vous à la section « Contacter Dell » à la page 55.

- Exécutez Dell Diagnostics (reportez-vous à la section « Dell Diagnostics » à la page 41).

Vous rencontrez d'autres problèmes de mémoire —

- Assurez-vous que la mémoire que vous utilisez est prise en charge par votre ordinateur. Pour plus d'informations sur le type de mémoire pris en charge par votre ordinateur, reportez-vous à la section « Caractéristiques » à la page 59.

- Exécutez Dell Diagnostics (reportez-vous à la section « Dell Diagnostics » à la page 41).

Blocages et problèmes logiciels

L'ordinateur ne démarre pas — Vérifiez que le câble d'alimentation est correctement branché sur l'ordinateur et sur la prise secteur.

Éteignez l'ordinateur — Si vous n'obtenez aucune réponse lorsque vous appuyez sur une touche du clavier ou lorsque vous déplacez la souris, appuyez sur le bouton d'alimentation et maintenez-le enfoncé pendant au moins 8 à 10 secondes (jusqu'à ce que l'ordinateur s'éteigne), puis redémarrez l'ordinateur.

Un programme ne répond plus —

Quittez le programme :

1. Appuyez simultanément sur <Ctrl><Maj><Échap>.
2. Cliquez sur **Applications**.
3. Cliquez sur le programme qui ne répond plus.
4. Cliquez sur **Fin de tâche**.

Un programme se bloque de façon répétitive —

Consultez la documentation du logiciel. Si nécessaire, supprimez, puis réinstallez le programme.



REMARQUE : les logiciels sont généralement fournis avec des instructions d'installation qui se trouvent dans la documentation ou sur le CD qui les accompagne.

L'ordinateur ne répond plus —



AVIS : vous risquez de perdre des données si vous ne parvenez pas à arrêter le système d'exploitation.

Éteignez l'ordinateur. Si vous n'obtenez aucune réponse lorsque vous appuyez sur une touche du clavier ou lorsque vous déplacez la souris, appuyez sur le bouton d'alimentation et maintenez-le enfoncé pendant au moins 8 à 10 secondes jusqu'à ce que l'ordinateur s'éteigne. Redémarrez l'ordinateur.

Un programme est conçu pour une version antérieure du système d'exploitation Microsoft® Windows® —

Exécutez l'Assistant Compatibilité des programmes. Cet Assistant configure un programme de manière à ce qu'il fonctionne

dans un environnement semblable à un système d'exploitation non-Vista.

1. Cliquez sur **Démarrer**  → **Panneau de configuration** → **Programmes** → **Utiliser un programme plus ancien avec cette version de Windows**.
2. Dans l'écran d'accueil, cliquez sur **Suivant**.
3. Suivez les instructions qui s'affichent à l'écran.

Un écran bleu uni apparaît — Éteignez l'ordinateur. Si vous n'obtenez aucune réponse lorsque vous appuyez sur une touche du clavier ou lorsque vous déplacez la souris, appuyez sur le bouton d'alimentation et maintenez-le enfoncé pendant au moins 8 à 10 secondes jusqu'à ce que l'ordinateur s'éteigne. Redémarrez l'ordinateur.

Vous rencontrez d'autres problèmes logiciels —

- Sauvegardez vos fichiers immédiatement.
- Utilisez un programme de scrutation des virus pour vérifier le disque dur ou les CD.

- Enregistrez et fermez les fichiers ou les programmes ouverts et arrêtez l'ordinateur à l'aide du menu  **Démarrer**.
- Consultez la documentation du logiciel ou contactez le fabricant pour obtenir des informations de dépannage :
 - Assurez-vous que le programme est compatible avec le système d'exploitation installé sur votre ordinateur.
 - Assurez-vous que l'ordinateur est conforme aux exigences matérielles requises pour que le logiciel fonctionne. Consultez la documentation du logiciel pour de plus amples informations.
 - Assurez-vous que le programme est correctement installé et configuré.
 - Assurez-vous que les pilotes de périphérique n'entrent pas en conflit avec le programme.
 - Si nécessaire, supprimez, puis réinstallez le programme.

Utilisation des outils de support

Centre de support Dell

Le Centre de support Dell vous aide à trouver le service, le support et les informations propres au système dont vous avez besoin. Pour plus d'informations sur le Centre de support Dell et les outils de support disponibles, cliquez sur l'onglet **Services** sur le site Web support.dell.com.



Cliquez sur l'icône  de la barre des tâches pour exécuter l'application. La page d'accueil fournit des liens vers les éléments suivants :

- Aide autonome (Dépannage, Sécurité, Performances système, Réseau/Internet, Sauvegarde/Restauration et Windows Vista®)
- Alertes (alertes de support technique pertinentes pour votre ordinateur)

- Assistance Dell (Support technique avec DellConnect™, Service client, Formation et Didacticiels, Aide par dialogue en direct et Analyse en ligne avec PCCheckUp)

Informations sur le système (Documentation du système, Informations de garantie, Informations système, Mises à niveau et Accessoires) La partie supérieure de la page d'accueil Dell Support Center affiche le numéro de modèle de votre système, avec son numéro de service et son code de service express.

Pour plus d'informations sur le Dell Support Center, reportez-vous au *Guide technique Dell* disponible sur votre ordinateur ou sur le site de support Dell à l'adresse support.dell.com.

Code sonores

Votre ordinateur peut émettre une série de bips au cours du démarrage si le moniteur ne peut pas afficher des erreurs ou problèmes. Cette

série de bips, appelée code sonore, identifie un problème particulier. Un code sonore consiste en trois bips répétitifs de courte durée. Ce code sonore indique que l'ordinateur a rencontré une panne potentielle de la carte mère. Si votre ordinateur émet un bip au démarrage :

1. Notez par écrit le code sonore et contactez Dell, reportez-vous à la section « Contacter Dell » à la page 55.
2. Exécutez Dell Diagnostics pour identifier une cause plus grave, reportez-vous à la section « Dell Diagnostics » à la page 41.

**Code (bips
répétitifs
de courte
durée)**

Description

- | Code (bips répétitifs de courte durée) | Description |
|--|---|
| 1 | Somme de contrôle de ROM BIOS en cours ou en échec ; panne de puce BIOS |
| 2 | Aucune RAM détectée |

**Code (bips
répétitifs
de courte
durée)**

Description

- | | |
|---|---|
| 3 | Erreur de jeu de puces (jeu de puces North et South Bridge, erreur DMA/IMR/Temporisateur pour la plate-forme Intel) ;
Erreur de jeu de puces
Échec du test d'horloge
Échec de porte A20
Échec de super puce E/S
Échec du test du contrôleur de clavier |
| 4 | Échec de lecture/écriture RAM |
| 5 | Panne d'alimentation de l'horloge temps réel |
| 6 | Échec du test du BIOS vidéo |

Messages du système

Si l'ordinateur subit un incident ou une erreur, il peut afficher un message système pour vous aider à identifier la cause du problème et la solution à appliquer.

 **REMARQUE** : si le message qui s'affiche ne figure pas dans les exemples ci-après, reportez-vous à la documentation de votre système d'exploitation ou à celle du programme qui était en cours d'exécution lorsque le message s'est affiché. Vous pouvez également consulter le Guide de maintenance sur le site Web du service de support Dell, à l'adresse support.dell.com ou vous reporter à la section « Contacter Dell », à la page 55, pour obtenir de l'aide.

Alerte ! Les tentatives précédentes de démarrage de ce système ont échoué au point de contrôle [nnnn]. Pour obtenir de l'aide en vue de résoudre ce problème, prenez note de ce point de contrôle et contactez le Support technique Dell — L'ordinateur n'a pas pu

réaliser la procédure d'amorçage au bout de trois tentatives consécutives pour la même erreur. Reportez-vous à la section « Contacter Dell » à la page 55 pour obtenir de l'aide.

Erreur de somme de contrôle CMOS — Panne possible de la carte mère ou faible charge de la batterie. Remplacez la batterie. Reportez-vous à la section « Contacter Dell » à la page 55 pour obtenir de l'aide.

Panne du ventilateur de l'UC — Le ventilateur de l'unité centrale a subi une panne. Reportez-vous à la section « Contacter Dell » à la page 55 pour obtenir de l'aide.

Panne du disque dur — Panne potentielle du disque dur au cours du POST du disque dur. Reportez-vous à la section « Contacter Dell » à la page 55 pour obtenir de l'aide.

Échec de lecture du disque dur — Panne potentielle du disque dur au cours du test d'amorçage du disque dur. Reportez-vous à la section « Contacter Dell » à la page 55 pour obtenir de l'aide.

Aucune interruption de tick d'horloge — Une puce de la carte système peut présenter un dysfonctionnement ou la carte système a subi une panne. Reportez-vous à la section « Contacter Dell » à la page 55 pour obtenir de l'aide.

Erreur de surtension USB — Débranchez le périphérique USB. Votre périphérique USB a besoin de davantage de puissance pour fonctionner correctement. Utilisez une source d'alimentation externe pour le périphérique USB ou, si le périphérique comprend deux câbles USB, connectez les deux.

Dépanneur des conflits matériels



Si un périphérique n'est pas détecté lors de la configuration du système d'exploitation ou s'il est détecté mais pas correctement configuré, vous pouvez utiliser le **Dépanneur des conflits matériels** pour résoudre cette incompatibilité.

Pour lancer le Dépanneur des conflits matériels :

1. Cliquez sur **Démarrer**  → **Aide et support**.
2. Entrez `dépanneur des conflits matériels` dans le champ de recherche et appuyez sur <Entrée> pour lancer la recherche.
3. Dans les résultats de la recherche, sélectionnez l'option qui décrit le mieux le problème et terminez la procédure de dépannage.

Dell Diagnostics

Si des problèmes surviennent lors de l'utilisation de votre ordinateur, effectuez les vérifications indiquées dans la section « Blocages et problèmes matériels » à la page 35 et exécutez Dell Diagnostics avant de contacter Dell pour obtenir une assistance technique.

-  **REMARQUE** : Dell Diagnostics ne fonctionne qu'avec les ordinateurs Dell.
-  **REMARQUE** : le support *Drivers and Utilities* (Pilotes et utilitaires) est en option et il peut ne pas être livré avec votre ordinateur.

Utilisation des outils de support

Reportez-vous à la section de configuration du système du *Manuel de maintenance* pour consulter les informations de configuration de votre ordinateur et vous assurer que le périphérique à tester apparaît dans le programme de configuration du système et qu'il est actif.

Lancez Dell Diagnostics à partir de votre disque dur ou à partir du support *Drivers and Utilities* (Pilotes et utilitaires).

Démarrage de Dell Diagnostics à partir du disque dur

Dell Diagnostics se trouve dans une partition cachée (utilitaire de diagnostics) de votre disque dur.

 **REMARQUE** : si aucune image ne s'affiche à l'écran de votre ordinateur, reportez-vous à la section « Contacter Dell » à la page 55.

1. Assurez-vous que l'ordinateur est connecté à une prise électrique qui fonctionne correctement.

2. Mettez votre ordinateur sous tension (ou redémarrez-le).
3. Lorsque le logo DELL™ apparaît, appuyez immédiatement sur <F12>. Sélectionnez **Diagnostics** dans le menu de démarrage et appuyez sur <Entrée>.

 **REMARQUE** : si vous avez attendu trop longtemps et que le logo du système d'exploitation s'affiche, attendez que le bureau de Microsoft® Windows® apparaisse, puis arrêtez l'ordinateur et réessayez.

 **REMARQUE** : si un message indique qu'aucune partition d'utilitaires de diagnostic n'a été trouvée, exécutez Dell Diagnostics à partir du support *Drivers and Utilities* (Pilotes et utilitaires).

4. Appuyez sur une touche pour démarrer Dell Diagnostics à partir de la partition de diagnostics du disque dur.

Démarrage de Dell Diagnostics à partir du support Drivers and Utilities (Pilotes et utilitaires)

1. Insérez le support *Drivers and Utilities* dans le lecteur.
2. Arrêtez, puis redémarrez l'ordinateur. Lorsque le logo DELL apparaît, appuyez immédiatement sur <F12>.

 **REMARQUE** : si vous avez attendu trop longtemps et que le logo du système d'exploitation s'affiche, attendez que le bureau de Microsoft® Windows® apparaisse, puis arrêtez l'ordinateur et réessayez.

 **REMARQUE** : les étapes suivantes modifient la séquence d'amorçage pour une seule exécution. Au démarrage suivant, l'ordinateur démarre en fonction des périphériques définis dans le programme de configuration du système.

3. Lorsque la liste des périphériques d'amorçage s'affiche, mettez en surbrillance **CD/DVD/CD-RW** et appuyez sur <Entrée>.
4. Sélectionnez l'option **Boot from CD-ROM** (Amorcer à partir du CD-ROM) dans le menu qui s'affiche, puis appuyez sur <Entrée>.
5. Entrez 1 pour démarrer le menu du CD, puis appuyez sur <Entrée> pour continuer.
6. Sélectionnez **Run the Dell 32-bit Diagnostics** (Exécuter Dell Diagnostics 32 bits) dans la liste numérotée. Si plusieurs versions sont répertoriées, sélectionnez la version appropriée à votre ordinateur.
7. Lorsque le **menu principal** de Dell Diagnostics s'affiche, sélectionnez le test à effectuer.

Options de restauration du système

Plusieurs méthodes de restauration du système d'exploitation sont disponibles :

- La fonction Restauration du système restaure votre ordinateur à un état de fonctionnement antérieur, sans affecter les fichiers de données. Commencez par utiliser la fonction Restauration du système pour restaurer votre système d'exploitation et préserver vos fichiers de données.
- L'utilitaire Dell Factory Image Restore (Restauration de l'image par défaut) rétablit l'état dans lequel se trouvait votre disque dur à l'achat de l'ordinateur. Dell Factory Image Restore supprime définitivement toutes les données qui figurent sur le disque dur, ainsi que tous les programmes et tous les pilotes installés depuis l'achat de l'ordinateur. N'utilisez Dell Factory Image Restore que si la restauration du système n'a pas résolu le problème rencontré par votre système d'exploitation.

- Si un CD du système d'exploitation vous a été livré avec l'ordinateur, vous pouvez l'utiliser pour restaurer le système d'exploitation. Cependant, l'utilisation du disque Operating System entraîne également la suppression de toutes les données qui figurent sur le disque dur. N'utilisez ce disque que si la fonction Restauration du système et Dell Factory Image Restore n'ont pas résolu le problème rencontré par votre système d'exploitation.

Restauration du système

L'option Restauration du système intégrée au système d'exploitation Windows permet de restaurer un état antérieur de l'ordinateur (sans affecter les fichiers de données) si les modifications apportées au matériel, aux logiciels ou aux paramètres du système empêchent l'ordinateur de fonctionner correctement. Les modifications apportées à votre ordinateur par la fonction Restauration du système sont complètement réversibles.

➡ **AVIS** : effectuez des sauvegardes régulières de vos fichiers de données. La fonction Restauration du système ne contrôle pas vos fichiers de données et ne permet pas de les récupérer.

✍ **REMARQUE** : les procédures présentées dans ce document concernent l'affichage par défaut de Windows. Par conséquent, elles risquent de ne pas fonctionner si votre ordinateur Dell™ est réglé sur le mode d'affichage Windows classique.

Démarrage de la Restauration du système

1. Cliquez sur **Démarrer** .
2. Dans la zone **Démarrer la recherche**, entrez `Restauration du système`, puis appuyez sur <Entrée>.

✍ **REMARQUE** : la fenêtre **Contrôle de compte d'utilisateur** peut s'afficher. Si vous êtes administrateur de l'ordinateur, cliquez sur **Continuer** ; sinon, contactez l'administrateur pour qu'il effectue l'opération souhaitée.

3. Cliquez sur **Suivant** et suivez les invites qui s'affichent à l'écran.

Si la fonction Restauration du système n'a pas résolu le problème, vous pouvez annuler la dernière restauration du système.

Annulation de la dernière restauration du système

✍ **REMARQUE** : avant de procéder à l'annulation de la dernière restauration du système, enregistrez et fermez tous les fichiers ouverts et quittez tous les programmes. Ne modifiez, n'ouvrez ou ne supprimez en aucun cas des fichiers ou des programmes tant que la restauration du système n'est pas terminée.

1. Cliquez sur **Démarrer** .
2. Dans la zone **Démarrer la recherche**, entrez `Restauration du système`, puis appuyez sur <Entrée>.
3. Cliquez sur **Undo my last restoration** (Annuler ma dernière restauration) et cliquez sur **Suivant**.

Dell Factory Image Restore



➔ **AVIS** : l'utilisation de Dell Factory Image Restore entraîne la suppression définitive de toutes les données qui figurent sur le disque dur, ainsi que de tous les programmes et pilotes installés depuis l'achat de l'ordinateur. Si possible, sauvegardez les données avant d'utiliser ces fonctions. N'utilisez Dell Factory Image Restore que si la restauration du système n'a pas résolu le problème rencontré par votre système d'exploitation.

 **REMARQUE** : Dell Factory Image Restore n'est pas obligatoirement disponible dans certains pays ou sur certains ordinateurs.

Ces options restaurent le mode de fonctionnement dans lequel se trouvait votre disque dur lors de l'achat de l'ordinateur. Tous les programmes ou fichiers ajoutés depuis que vous avez reçu votre ordinateur, notamment les fichiers de données, sont définitivement supprimés du disque dur. Les documents, feuilles de calcul, messages électroniques, photos numériques et fichiers de musique constituent les fichiers de données. Si possible, sauvegardez toutes les données avant d'utiliser Factory Image Restore.

Dell Factory Image Restore

1. Allumez l'ordinateur. Lorsque le logo Dell apparaît, appuyez plusieurs fois sur <F8> pour accéder à la fenêtre **Options de démarrage avancées de Vista**.
2. Sélectionnez **Réparer votre ordinateur**.
3. La fenêtre **Options de récupération système** apparaît.

4. Sélectionnez une disposition de clavier, puis cliquez sur **Suivant**.
5. Pour accéder aux options de récupération, connectez-vous en tant qu'utilisateur local. Pour accéder à l'invite de commande, saisissez `administrateur` dans le champ **Nom d'utilisateur**, puis cliquez sur **OK**.
6. Cliquez sur **Dell Factory Image Restore**. L'écran de bienvenue de **Dell Factory Image Restore** s'affiche.
 -  **REMARQUE** : selon votre configuration, vous pouvez être amené à sélectionner **Dell Factory Tools** (Outils usine Dell), puis **Dell Factory Image Restore**.
7. Cliquez sur **Suivant**. L'écran **Confirm Data Deletion** (Confirmer la suppression des données) s'affiche.
 -  **AVIS** : si vous souhaitez quitter Factory Image Restore, cliquez sur **Annuler**.
8. Cochez la case pour confirmer le reformatage du disque dur et la restauration des paramètres d'usine du logiciel système, puis cliquez sur **Suivant**.

Le processus de restauration qui démarre peut prendre 5 minutes ou plus. Un message apparaît lorsque la restauration des paramètres d'usine du système d'exploitation et des applications installées en usine est terminée.
9. Cliquez sur **Terminer** pour redémarrer le système.

Réinstallation du système d'exploitation

Avant de commencer

Si vous souhaitez réinstaller le système d'exploitation Windows pour corriger un problème lié à un nouveau pilote, utilisez tout d'abord la fonction Restauration des pilotes de périphériques. Si la Restauration des pilotes de périphériques ne résout pas le problème, utilisez la Restauration du système pour ramener l'ordinateur à l'état de fonctionnement précédant l'installation du pilote. Reportez-vous à la section « Restauration du système » à la page 44.

➡ **AVIS** : avant de procéder à l'installation, sauvegardez tous les fichiers de données de votre disque dur. Pour les configurations de disque dur conventionnelles, le disque dur correspond au premier lecteur détecté par l'ordinateur.

N'utilisez le support de réinstallation du système d'exploitation qu'en dernier ressort pour restaurer votre système d'exploitation.

Pour réinstaller Windows, vous devez disposer des éléments suivants :

- Support *Operating system* (Système d'exploitation) Dell
- Support *Drivers and Utilities* (Pilotes et utilitaires) Dell



REMARQUE : le support *Drivers and Utilities* Dell contient les pilotes installés lors de l'assemblage de l'ordinateur. Utilisez ce support pour charger les pilotes requis. Selon la région dans laquelle vous avez commandé votre ordinateur, et selon que vous avez ou non demandé les supports, les supports *Dell Drivers and Utilities* (Pilotes et utilitaires) et *Operating System* (Système d'exploitation) ne vous ont pas forcément été livrés avec l'ordinateur. Vous pouvez également utiliser Dell Factory Image

Restore car cet utilitaire comprend tous les pilotes disponibles sur votre ordinateur.

Réinstallation de Windows Vista

Le processus de réinstallation peut prendre de 1 à 4 heures. Après avoir réinstallé le système d'exploitation, vous devez également réinstaller les pilotes de périphériques, le programme antivirus et d'autres logiciels.

1. Enregistrez et fermez tous les fichiers ouverts, et quittez tous les programmes en cours d'exécution.
2. Insérez le disque *Operating System* (Système d'exploitation).
3. Cliquez sur **Quitter** si le message **Installer Windows** apparaît.
4. Redémarrez l'ordinateur.
5. Lorsque le logo DELL apparaît, appuyez immédiatement sur <F12>.

 **REMARQUE** : si vous avez attendu trop longtemps et que le logo du système d'exploitation s'affiche, attendez que le bureau de Microsoft® Windows® apparaisse, puis arrêtez l'ordinateur et réessayez.

 **REMARQUE** : les étapes suivantes permettent de modifier la séquence d'amorçage pour une seule exécution. Au démarrage suivant, l'ordinateur démarre en fonction des périphériques définis dans le programme de configuration du système.

6. Lorsque la liste des périphériques d'amorçage s'affiche, mettez en surbrillance **CD/DVD/CD-RW Drive** (Lecteur de CD/DVD/CD-RW) et appuyez sur <Entrée>.
7. Appuyez sur n'importe quelle touche pour **démarrer à partir du CD-ROM**. Suivez les instructions affichées à l'écran pour terminer l'installation.

Obtention d'aide

Si vous rencontrez un problème avec votre ordinateur, procédez de la façon suivante pour diagnostiquer et résoudre le problème :

1. Pour consulter des informations et les procédures de résolution du problème rencontré par votre ordinateur, reportez-vous à la section « Résolution des problèmes » à la page 32.
2. Pour savoir comment exécuter Dell Diagnostics, reportez-vous à la section « Dell Diagnostics » à la page 41.
3. Remplissez la « Liste de vérification des diagnostics », à la page 54.
4. Utilisez la riche gamme de services en ligne de Dell, sur le site Web de support technique (**support.dell.com**) pour obtenir de l'aide sur les procédures d'installation et de dépannage. Reportez-vous à la section « Services en ligne » à la page 51 pour consulter une liste plus détaillée des services de support Dell en ligne.

5. Si les étapes précédentes ne vous ont pas permis de résoudre le problème, reportez-vous à la section « Contacter Dell » à la page 55.

 **REMARQUE** : contactez le service de support de Dell à l'aide d'un téléphone situé à proximité de l'ordinateur pour que le personnel du support puisse vous guider pendant la procédure de dépannage.

 **REMARQUE** : le code de service express des systèmes Dell n'est pas forcément disponible dans votre pays.

Lorsque le système téléphonique automatisé de Dell vous y invite, entrez votre code de service express pour que votre appel soit directement acheminé vers l'équipe de support technique appropriée. Si vous ne disposez pas de code de service express, ouvrez le dossier **Accessoires Dell**, double-cliquez sur l'icône **Code de service express** et suivez les instructions.

 **REMARQUE** : certains des services suivants ne sont pas toujours disponibles en dehors des États-Unis. Veuillez contacter votre représentant Dell local pour obtenir des informations sur leur disponibilité.

Support technique et service client

Le service de support de Dell est à votre disposition pour répondre à vos questions au sujet du matériel Dell. Nos employés de support utilisent des diagnostics sur ordinateur pour fournir rapidement des réponses exactes.

Pour contacter le service de support Dell, reportez-vous à la section « Avant d'appeler » à la page 54 puis consultez les coordonnées de votre région ou rendez-vous sur **support.dell.com**.

DellConnect

DellConnect est un outil d'accès en ligne simple qui permet à un technicien du support technique Dell d'accéder à votre ordinateur via une connexion haut débit, de diagnostiquer le problème et de le résoudre, le tout sous votre supervision. Pour plus d'informations, rendez-vous sur le site **support.dell.com**, puis cliquez sur **DellConnect**.

Services en ligne

Pour en savoir plus sur les produits et services de Dell, rendez-vous sur les sites Web ci-dessous :

- **www.dell.com**
- **www.dell.com/ap** (région Asie/Pacifique uniquement)
- **www.dell.com/jp** (Japon uniquement)
- **www.euro.dell.com** (Europe uniquement)
- **www.dell.com/la** (pays d'Amérique latine et des Caraïbes)
- **www.dell.ca** (Canada uniquement)

Le service de support de Dell est accessible via les sites Web et les adresses e-mail ci-dessous :

Sites Web du service de support Dell

- **support.dell.com**
- **support.jp.dell.com** (Japon uniquement)
- **support.euro.dell.com** (Europe uniquement)

Obtention d'aide

Adresses e-mail du Support Dell

- **mobile_support@us.dell.com**
- **support@us.dell.com**
- **la-techsupport@dell.com** (Amérique latine et Caraïbes uniquement)
- **apsupport@dell.com** (pays d'Asie et du Pacifique uniquement)

Adresses électroniques du service marketing et ventes de Dell

- **apmarketing@dell.com** (pays d'Asie et du Pacifique uniquement)
- **sales_canada@dell.com** (Canada uniquement)

FTP (File Transfert Protocol - Protocole de transfert de fichiers) anonyme

- **ftp.dell.com**

Connectez-vous en tant qu'utilisateur : `anonyme`, puis entrez votre adresse électronique comme mot de passe.

Service d'état des commandes automatisé

Pour vérifier l'état de vos commandes de produits Dell, rendez-vous sur le site **Web support.dell.com** ou appelez le service d'état des commandes automatisé. Un enregistrement vous demande les informations nécessaires pour repérer votre commande et en faire un rapport. Pour obtenir le numéro de téléphone correspondant à votre région, reportez-vous à la section « Contacter Dell » à la page 55. Vous y trouverez des instructions qui vous aideront à résoudre les problèmes liés à votre commande.

Si vous rencontrez un tel problème, comme des pièces manquantes ou non adaptées, ou une facturation erronée, contactez le Service clientèle de Dell. Gardez votre facture ou votre bordereau de marchandises à portée de main lorsque vous appelez. Pour obtenir le numéro de téléphone correspondant à votre région, reportez-vous à la section « Contacter Dell » à la page 55.

Informations sur les produits

Pour obtenir des informations sur les produits supplémentaires disponibles auprès de Dell ou pour passer commande, rendez-vous sur le site Web de Dell à l'adresse **www.dell.com**. Pour obtenir le numéro de téléphone correspondant à votre région ou pour parler à un spécialiste des ventes, reportez-vous à la section « Contacter Dell » à la page 55.

Retour d'articles sous garantie pour réparation ou remboursement

Préparez tous les articles à retourner, pour réparation ou mise en crédit, comme indiqué ci-après :

1. Contactez Dell pour obtenir un numéro d'autorisation, et écrivez-le clairement et de manière évidente sur l'extérieur du colis.
2. Pour obtenir le numéro de téléphone correspondant à votre région, reportez-vous à la section « Contacter Dell » à la page 55.
3. Joignez une copie de la facture et une lettre décrivant la raison du renvoi.
4. Joignez une copie de la liste de vérification des diagnostics (reportez-vous à la section « Liste de vérification des diagnostics » à la page 54), indiquant les tests effectués et tous les messages d'erreur mentionnés par Dell Diagnostics (reportez-vous à la section « Dell Diagnostics » à la page 41).
5. Joignez tous les accessoires qui doivent accompagner le ou les articles retournés (câbles d'alimentation, logiciels, guides, etc.) si le retour est à porter en crédit.
6. Embalquez l'équipement à renvoyer dans son emballage d'origine (ou équivalent).
7. Les frais d'envoi sont à votre charge. L'assurance des articles retournés vous incombe également et vous acceptez le risque de leur perte au cours de leur acheminement vers Dell. Les envois en contre-remboursement ne sont pas acceptés.
8. Les retours ne comportant pas les éléments décrits ci-dessus seront refusés à notre quai de réception et vous seront retournés.

Avant d'appeler

 **REMARQUE** : ayez à portée de main votre code de service express lorsque vous appelez. Ce code permet au système d'assistance téléphonique automatisé de Dell de diriger votre appel plus efficacement. Il est possible que l'on vous demande également votre numéro de service (il se trouve sur la face arrière ou inférieure de votre ordinateur).

N'oubliez pas de remplir la liste de vérification des diagnostics. Si possible, allumez votre ordinateur avant de contacter Dell pour obtenir une assistance, et appelez d'un téléphone qui se trouve à proximité de votre ordinateur. On pourra vous demander de taper certaines commandes au clavier, de donner des informations détaillées sur le fonctionnement de l'ordinateur ou d'essayer d'autres méthodes de dépannage uniquement possibles sur ce dernier. Assurez-vous que la documentation de l'ordinateur est disponible.

Liste de vérification des diagnostics

- Nom :
- Date :
- Adresse :
- Numéro de téléphone :
- Numéro de service (code-barres situé sur la face arrière ou inférieure de l'ordinateur) :
- Code de service express :
- Numéro d'autorisation de retour du matériel (s'il vous a été fourni par le support technique de Dell) :
- Système d'exploitation et version :
- Périphériques :
- Cartes d'extension :
- Êtes-vous connecté à un réseau ? Oui/Non
- Réseau, version et carte réseau :
- Programmes et versions :

Reportez-vous à la documentation de votre système d'exploitation pour déterminer le contenu des fichiers de démarrage du système. Si l'ordinateur est relié à une imprimante, imprimez chaque fichier. Sinon, notez le contenu de chaque fichier avant d'appeler Dell.

- Message d'erreur, code sonore ou code de diagnostic :
- Description du problème et procédures de dépannage que vous avez réalisées :

Contacteur Dell

Clients aux États-Unis, appelez le 800-WWW-DELL (800-999-3355).

 **REMARQUE** : si vous n'avez pas de connexion Internet active, reportez-vous à votre facture, votre bordereau de marchandises ou au catalogue produit de Dell pour trouver les coordonnées.

Dell met à la disposition des clients plusieurs options de support et services en ligne ou par téléphone. La disponibilité varie selon les pays et les produits, et certains services peuvent ne pas être disponibles dans votre région. Pour contacter le service des ventes, du support technique ou clientèle de Dell :

1. Rendez-vous sur **support.dell.com**.
2. Sélectionnez votre pays ou votre région dans le menu déroulant **Choose A Country/Region** (Sélectionner un pays ou une région), en bas de la page.
3. Cliquez sur **Contactez-nous**, dans la partie gauche de la page.
4. Sélectionnez le service ou le support qui correspond à vos besoins.
5. Choisissez la méthode qui vous convient pour contacter Dell.

Recherche d'informations et de ressources supplémentaires

Pour :

réinstaller votre système d'exploitation.

exécuter un programme de diagnostics pour votre ordinateur, réinstaller DSS (Desktop System Software), ou mettre à jour les pilotes et les fichiers Lisez-moi de l'ordinateur.

en savoir plus sur le système d'exploitation, la maintenance des périphériques, RAID, Internet, Bluetooth®, la mise en réseau et le courrier électronique.

Reportez-vous à :

votre disque Operating System (Système d'exploitation).

le disque *Drivers and Utilities* (Pilotes et utilitaires).



REMARQUE : vous trouverez les mises à jour des pilotes et de la documentation sur le site Web du service de support de Dell™, à l'adresse **support.dell.com**.

le *Guide technique de Dell* disponible sur votre ordinateur ou sur le site Web de support Dell à l'adresse **support.dell.com**.

Pour :

mettre à niveau l'ordinateur avec de la mémoire supplémentaire ou de nouveaux modules, ou avec un nouveau disque dur.

réinstaller ou remplacer une pièce usée ou défectueuse.

trouver des informations sur les pratiques de sécurité conseillées pour votre ordinateur, consulter les informations de garantie, les Termes et Conditions (États-Unis uniquement), les consignes de sécurité, les informations sur les réglementations, les informations relatives à l'ergonomie et le contrat de licence pour utilisateur final.

Reportez-vous à :

le *Manuel de maintenance* sur le site Web du service de support de Dell à l'adresse **support.dell.com**.

 **REMARQUE** : dans certains pays, l'ouverture de l'ordinateur et le remplacement de certaines pièces peut invalider la garantie. Vérifiez votre garantie et les règles de retour d'articles avant d'ouvrir votre ordinateur.

les documents de sécurité et de réglementation livrés avec l'ordinateur, ainsi que la page d'accueil Conformité aux réglementations sur le site **www.dell.com/regulatory_compliance**.

Recherche d'informations et de ressources supplémentaires

Pour :

rechercher votre numéro de service/code de service express — Vous devez utiliser le numéro de service pour identifier votre ordinateur sur **support.dell.com** ou lorsque vous contactez le support technique.

trouver des pilotes et des logiciels à télécharger.

accéder au support technique et à l'aide sur les produits.

vérifier l'état de votre commande de nouveaux articles.

trouver des solutions et des réponses aux questions courantes.

trouver des informations sur les modifications techniques de dernière minute apportées à votre ordinateur, ou des informations de référence avancées destinées aux techniciens ou aux utilisateurs expérimentés.

Reportez-vous à :

la face arrière ou inférieure de l'ordinateur.

le site Web de support Dell™ à l'adresse **support.dell.com**.

Caractéristiques

Modèle du système

XPS One A2420

Cette section fournit des informations de base qui peuvent vous servir au cours de la configuration, de la mise à jour des pilotes et de la mise à niveau de l'ordinateur.

 **REMARQUE** : les offres peuvent varier selon les régions. Pour plus d'informations concernant la configuration de votre ordinateur, cliquez sur **Démarrer** → **Aide et support** et sélectionnez l'option d'affichage des informations concernant votre ordinateur.

Processeur

Types	Mémoire cache L2
Intel® Core™ 2 Duo	Au moins 4 MO
Intel Core2 Quad	Au moins 6 MO

Lecteurs et périphériques

Lecteurs	Un disque dur interne 3,5 pouces, un lecteur optique plat chargé dans logement
Sans fil	Adaptateur Bluetooth® 1.1
Appareil photo	2,0 méga-pixels

Caractéristiques

Lecteurs et périphériques

Périphérique disponible	Disque dur ATA série, périphériques de mémoire USB, lecteur combiné de DVD et CD-RW, DVD+/- RW, dispositif de microphone, lecteur de carte multimédia 8 en 1 et Blu-ray Disc™
-------------------------	---

Mémoire

Type	Bicanal 800 MHz DDR2
Connecteurs	Deux
Capacité	512 Mo, 1 Go et 2 Go
Minimum	1 Go
Maximum	4 Go
Adresse BIOS	F0000h

Informations sur l'ordinateur

Jeu de puces système	Intel G45
Largeur du bus de données	64 bits
Largeur du bus d'adresses	32 bits
Canaux DMA	8
Niveaux d'interruption	24
Puce BIOS (NVRAM)	32 Mb
Vitesse de la mémoire	667/800 MHz
Fréquence du bus système	Taux de transfert des données 1333 MHz (selon votre processeur)

Connecteurs externes

IEEE 1394a	Panneau latéral : un mini-connecteur à 4 broches Panneau arrière : un connecteur à 6 broches
Carte réseau	Connecteur RJ45
USB 2.0	Deux panneaux latéraux et quatre connecteurs de panneau arrière

Connecteurs externes

Audio	Deux connecteurs de panneau latéral pour entrée microphone et sortie casque ; deux connecteurs de panneau arrière pour sortie audio numérique S/PDIF et sortie audio 2.0
Connecteur de périphérique d'entrée TV	Connecteur à 10 broches pour relier le périphérique d'entrée TV en option

Caractéristiques

Audio

Type	Haut-parleurs intégrés JBL
Conversion stéréo	20 bits (analogique à numérique) ; 24 bits (numérique à analogique)
Alimentation	25 W
Réponse de fréquence	80 Hz à 20 000 Hz
Boutons de réglage du volume	Raccourcis clavier, menus de programme, boutons de commande multimédia sur le devant de l'écran et clavier sans fil optimisé en option

Bus d'extension

Type	Intel G45
Interface LCD	LVDS
Support TV (avec carte tuner TV en option uniquement)	Selon la région : NTSC/ATSC : NTSC pris en charge en modes RF, S-vidéo et composite ATSC pris en charge en mode RF. PAL/SECAM/ DVB-T : PAL/SECAM pris en charge en modes RF, S-vidéo et composite. DVB-T pris en charge en mode RF.

Bus d'extension

NTSC/ISDB-T :
NTSC pris en charge
en modes RF,
S-vidéo et composite
ISDB-T pris en
charge en mode RF.

Écran

Type (matrice active TFT)	WUXGA+
Résolution maximale	1920x1200
Luminosité (maximale)	350 nits
Temps de réponse (standard)	12,0 ms (standard)
Rapport de contraste	1200:1
Angle de fonctionnement	5 ° vers l'avant à 25 ° vers l'arrière

Écran

Angles de vue	Horizontal +/- 89 ° Vertical +/- 89 °
Boutons de réglage	Si vous utilisez le clavier sans fil en option, optimisé pour une utilisation avec votre ordinateur, vous pouvez contrôler la luminosité avec les raccourcis clavier.

Caractéristiques physiques

Hauteur approximative	46,1 cm (18,2 pouces)
Largeur approximative	68,4 cm (26,9 pouces)
Profondeur approximative (sans câbles ni socle inclinable)	9,33 cm (3,7 pouces)

Caractéristiques

Caractéristiques physiques

Profondeur approximative (avec socle inclinable) 20,2 cm (7,9 pouces)

Poids approximatif (standard) 17,9 kg (39,5 livres)

Alimentation

Consommation en watts 255 W

Tension 90-264V à 50/60Hz

Pile de secours Pile bouton lithium 3-V CR2032

Environnement informatique

Température :

Fonctionnement 10 ° à 35 °C
(50 ° à 95 °F)

Entreposage -40 ° to 65 °C
(-40 ° à 149 °F)

Humidité relative 20 % à 80 % (sans condensation)

Vibrations maximales :

Fonctionnement 0,26 Grms aléatoire pendant 2 min dans toutes les orientations de fonctionnement

Entreposage 2, 2 Grms aléatoire pendant 15 mins

Environnement informatique

Chocs maximaux

Fonctionnement Demi-impulsion
sinusoïdale : 40G
pendant 2 ms avec
un changement de
vitesse de 20 po/s
(51 cm/s)

Entreposage Demi-impulsion
sinusoïdale : 40G
pendant 22 ms avec
un changement de
vitesse de 240 po/s
(609 cm/s)

Environnement informatique

Altitude :

Fonctionnement -15,2 à 3048 m
(-50 à 10 000 pieds)

Entreposage -15,2 à 10 668 m
(-50 to 35 000 pieds)

Niveau de
contaminants aériens G2 ou moins, selon la
définition
ISA-S71.04-1985

Annexe

Caractéristiques Macrovision

Ce produit intègre une technologie de protection des droits d'auteur qui est protégée par des documents de méthode de certains brevets américains et d'autres droits de propriété intellectuelle détenus par Macrovision Corporation ainsi que par d'autres détenteurs de droits. L'utilisation de cette technologie de protection des droits d'auteur est soumise à l'autorisation de Macrovision Corporation ; elle est destinée exclusivement à une utilisation domestique et à des opérations limitées de visualisation, sauf autorisation particulière de Macrovision Corporation. L'ingénierie inverse et le désassemblage sont interdits.

Index

A

adresses e-mail

du support technique **52**

aide

obtention d'aide et de support **50**

alimentation **64**

appeler Dell **54**

audio **62**

B

bouton de synchronisation sans fil **20**

bouton et voyant d'alimentation **20**

C

caractéristiques **59**

caractéristiques physiques **63**

casque

connecteur avant **20**

CD, lecture et création **27**

Centre de support Dell **38**

circulation de l'air, permettre **5**

configuration, avant de commencer **5**

connecteur audio optique

connexion S/PDIF **22**

connecteur d'alimentation **22**

connecteur de microphone **20**

connecteur IEEE 1394 **19, 22**

connecteur réseau

location **22**

connecteurs avant **17**

connecteur S/PDIF **22**

Index

connexion

à Internet **11**

câble réseau (en option) **7**

clavier sans fil **6**

utilisation de connexions à distance **29**

via DSL **29**

via WLAN **29**

connexion à Internet **29**

connexion FTP, anonyme **52**

connexion réseau

réparation **33**

connexion réseau sans fil **33**

conservation de l'énergie **28**

contacter Dell en ligne **55**

côté gauche

vue arrière **19**

D

DellConnect **51**

Dell Diagnostics **41**

Dell Factory Image Restore **44**

Dépanneur des conflits matériels **41**

données, sauvegarde **28**

DVD, lecture et création **27**

E

emplacement pour câble de sécurité **23**

énergie

conservation **28**

environnement informatique **64**

état des commandes **52**

F

FAI

fournisseur d'accès Internet **29**

fonctions de l'ordinateur **27**

fonctions logicielles **27**

G

Guide technique de Dell **56**

I

Informations sur l'ordinateur **60**

J

jeu de puces **60**

L

lecteur de carte **19**

lecteur de carte mémoire **19**

lecteur de carte multimédia **19**

lecteur de carte multimédia **19**

lecteur de carte SD **19**

lecteur de carte SDHC **19**

lecteur de carte xD-Picture **19**

lecteurs et périphériques **59**

Liste de vérification des diagnostics **54**

M

mémoire

 minimum et maximum **60**

messages du système **40**

MMC **19**

O

options de réinstallation du système **44**

ordinateur

 poids et dimensions **63**

ordinateur, configuration **5**

P

personnalisation

 paramètres d'alimentation **28**

 votre bureau **27**

pilotes et logiciels à télécharger **58**

Index

- ports et connecteurs **61**
- problèmes d'alimentation, résolution **34**
- problèmes de mémoire
 - résolution **35**
- problèmes logiciels **35**
- problèmes matériels
 - diagnostics **41**
- problèmes, résolution **32**
- processeur **59**
- produits
 - informations et achat **53**

R

- recherche d'informations supplémentaires **56**
- réinstallation de Windows **44**
- résolution des problèmes **32**
- ressources, recherche **56**
- restauration de l'image d'origine **46**

- restauration du système **44**
- retours d'articles sous garantie **53**

S

- sauvegardes
 - création **28**
- service client **51**
- sites de support
 - internationaux **51**
- site Web de support Dell **58**
- souris et clavier sans fil
 - reconnexion **32**
- support de mémoire **60**
- support technique **51**

U

- USB 2.0
 - connecteurs arrière **19, 22**

V

ventilation, garantir **5**

vidéo **62**

vitesse du réseau

test **33**

voyant d'activité du disque dur **20**

W

Windows, réinstallation **44**

Windows Vista®

Assistant Compatibilité des programmes **36**

réinstallation **49**



Imprimé aux U.S.A.

www.dell.com | support.dell.com



OGN731A01

Imprimé en Irlande.

www.dell.com | support.dell.com



OGN731A01